

# RAPISCAN 624XR

Thiết bị kiểm tra nhanh với hệ thống băng tải thấp và khung soi lớn này thích hợp cho các loại hành lý dạng thẳng đứng.

Soi chiếu hành lý dạng đứng

Băng truyền để đặt hàng

Có khả năng kết nối mạng

Hiệu quả kinh tế



Với hệ thống khoang soi cao và băng tải thấp, Rapiscan 624XR được thiết kế để dễ dàng đặt và dỡ các loại hành lý dạng thẳng đứng.

Hệ thống dò năng lượng kép của máy 624XR có khả năng phân tách các loại vật liệu, do đó ngay khi tiếp cận đối tượng kiểm tra, màn hình hiển thị có thể phân biệt các loại vật liệu cấu thành nên đối tượng được kiểm tra, giúp tăng tối đa thời gian tại các điểm kiểm tra.

Kích thước khoang soi (Rộng x Cao):  
550 x 850 mm.

## Chức năng cơ bản

Ảnh đa năng lượng (4 màu)

Xem ảnh trước/sau

Lưu ảnh

Tự thiết lập phím xử lý hình ảnh

Đếm số kiện hành lý

Ngày/ Thời gian hiển thị

Chức năng tìm kiếm

UPS (Phòng khi mất nguồn điện)

Khả năng điều khiển tram từ xa

Màn hình điều khiển

## Chức năng xử lý hình ảnh cơ bản

Chức năng làm rõ hình ảnh

Đen / trắng

Hình ảnh hữu cơ/ vô cơ

Ảnh đảo

Độ đậm xuyên cao

Màu giả

Độ đậm xuyên thấp

Chức năng thay đổi đường viền

Chức năng thay đổi dải màu

Chức năng thay đổi thông số Gamma

Thay đổi độ đậm đặc

Chức năng phóng to và thu nhỏ liên tục

Độ phóng đại cố định lên đến 64 lần

### Tự động phát hiện chất nổ:

Target™ tự động phát hiện một loạt các vật liệu nổ trong thời gian thực trong quá trình soi chiếu bằng cách làm nổi bật khả năng vật nghi vấn tiềm năng trên hình ảnh X-quang.

### Tự động phát hiện ma túy:

NARCSan™ tự động phát hiện một loạt các chất ma túy trong thời gian thực trong quá trình quét bằng cách làm nổi bật một mối đe dọa tiềm năng trên hình ảnh X-quang.

### Các chức năng hỗ trợ người vận hành lớn nhất cho phép nâng cao khả năng thông quan.

Với hơn 13 công cụ xử lý hình ảnh và nhiều chức năng phát hiện tự động, phần mềm có tính năng phong phú giúp các nhà vận hành phát hiện hàng lậu dễ dàng và chính xác cho khả năng thông quan cao nhất và giảm thiểu mệt mỏi.

### Tuân thủ quy định:

Rapiscan 624XR có hiệu suất chất lượng hình ảnh phù hợp với quy định (EC) số 300/2008. Ngoài ra, chức năng chèn hình ảnh nguy hiểm (TIP) là phù hợp với quy định (EU) số 185/2010.



[www.rapiscansystems.com](http://www.rapiscansystems.com)

**Rapiscan**<sup>®</sup>  
systems  
An OSI Systems Company

# RAPISCAN 624XR

## Thông số kỹ thuật:

Kích thước: Chiều dài: 3,466mm. Cao: 1,303 mm. Rộng: 1,329mm  
Kích thước khoang soi kiểm tra (Tunnel) Rộng 550mm, Cao: 850mm.  
Tốc độ băng tải: 0.2 m/sec. Tải trọng tối đa của băng tải: 165kg  
Chiều cao băng tải: 324 mm  
Trọng lượng: toàn bộ: 709Kg  
Nguồn hệ thống: 115/230 VAC ± 10%, 60/50Hz

## Đầu phát X-quang tiêu chuẩn và chất lượng hình ảnh

Độ đâm xuyên qua thép: 28mm thực tế, 30 mm điển hình  
Độ phân giải dây: 38 AWG thực tế, 40 AWG điển hình,  
Phân biệt vật chất: Z thấp, Z trung bình, Z cao chính xác đến 0.5 Z.  
Làm mát đầu phát: bằng bình dầu kín và quạt gió.  
Điện áp của cực Anode: hoạt động ở công suất 140kV  
Dòng anode: 0.7 mA lý thuyết.  
Hướng đầu phát: Chéo từ dưới lên..

## Đầu phát X-quang độ đâm xuyên cao và chất lượng hình ảnh

Độ đâm xuyên qua thép: 35mm thực tế, 40 mm điển hình  
Độ phân giải dây: 38 AWG thực tế, 40 AWG điển hình,  
Điện áp của cực Anode: hoạt động ở công suất 160kV  
Dòng anode: 1.0 mA lý thuyết.  
Hướng đầu phát: Chéo từ dưới lên..

## Môi trường hoạt động

Nhiệt độ bảo quản: -20°C to 50°C  
Nhiệt độ hoạt động: 0°C tới 40°C  
Độ ẩm tương đối: 5 to 95% không ngưng tụ.

## Sức khỏe và an toàn

Sản phẩm máy soi có khoang soi Rapiscan Systems tuân thủ tất cả các áp dụng của FDA Hoa Kỳ và yêu cầu của cơ quan quản lý quốc tế tương đương, bao gồm tiêu chuẩn an toàn bức xạ bên trong khoang soi X-quang [21 CFR 1020.40] và các tiêu chuẩn hiệu suất chung [21 CFR Phần 1010]. Rapiscan Systems xác nhận mỗi sản phẩm X-quang có khoang soi có tối đa lượng rò rỉ phóng xạ dưới 1 µSv/giờ (0,1 mR/hr) từ tất cả các bề mặt bên ngoài của hệ thống khoang soi X-quang.

## Lựa chọn và phụ kiện :

**Target™ / Interactive Target™** (Tự động phát hiện chất nổ rắn)  
**NARCSan™**: Tự động phát hiện ma túy.  
**DTA**: Cảnh báo ngưỡng đậm đặc  
**TIP**: Chức năng chèn ảnh nguy hiểm  
**TIPNET**: Chức năng chèn ảnh nguy hiểm trong cùng mạng.  
**NEXView™**: chức năng kết nối mạng để xử lý hình ảnh.  
**NEXLink™**: Công nghệ quản lý mạng máy soi X quang tự động tiên tiến và kết nối mạng  
**NDS**: Trạm hiển thị cảnh báo nhiều hình ảnh kết nối mạng  
Lưu hình ảnh tự động  
Lưu từng vùng ảnh.

**CBT**: Chương trình đào tạo người vận hành trên máy tính  
**OTP**: Chương trình đào tạo người vận hành.  
Soi chiếu bằng tay.  
Ghế ngồi vận hành.  
Bàn để chân tiếp mát.  
Card đăng nhập thông minh  
Cảm biến trạng thái người vận hành.  
Ổ áp.  
Phụ kiện băng tải.  
Đầu phát tia X độ đâm xuyên cao  
Hỗ trợ các loại máy in

\* Hiệu suất hình ảnh nói trên được đo bằng bộ kiểm tra giá trị hình ảnh của Rapiscan.

Với sự phát triển liên tục của các sản phẩm Rapiscan Systems có quyền sửa đổi thông số kỹ thuật mà không cần báo trước. Hình ảnh sản phẩm chỉ để tham khảo chung. Xin lưu ý rằng do pháp luật và các quy định của Hoa Kỳ, không phải tất cả các sản phẩm Rapiscan có sẵn để bán tại tất cả các nước không hạn chế. Xin vui lòng liên hệ với đại diện bán hàng Rapiscan hệ thống của bạn để biết thêm thông tin.

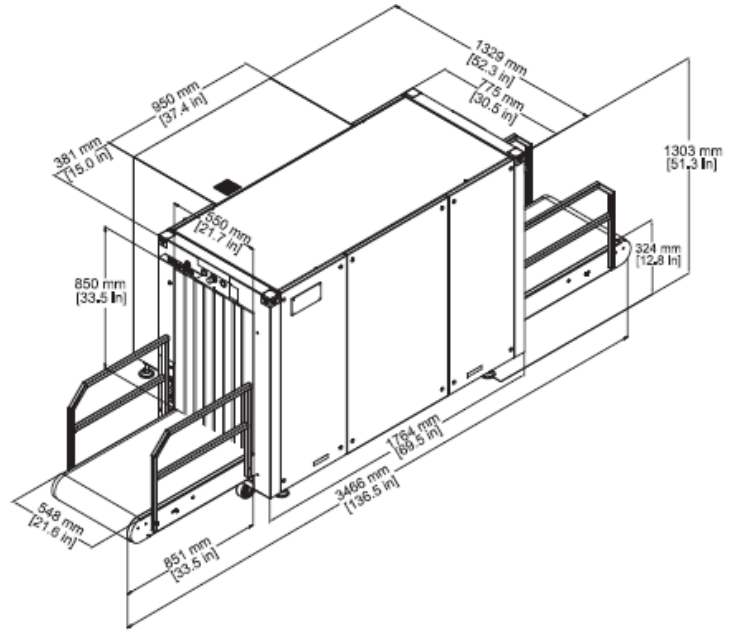

## AMERICAS, CARIBBEAN

2805 Columbia Street  
Torrance, California 90503  
**UNITED STATES OF AMERICA**  
Tel: +1 310-978-1457  
Fax: +1 310-349-2491

## EUROPE, MIDDLE EAST, AFRICA

X-Ray House  
Bonehurst Road  
Salfords  
Surrey RH1 5GG  
**UNITED KINGDOM**  
Tel: +44 (0) 870-7774301  
Fax: +44 (0) 870-7774302

## ASIA

240 Macpherson Road  
#07-01 Pines Industrial Building  
Singapore 348574

## SINGAPORE

Tel: +65-6846-3511  
Fax: +65-6743-9915  
Email: sales@rapiscansystems.com  
Website: www.rapiscansystems.com

## Công ty TNHH dịch vụ kỹ thuật và thương mại Hàn Việt

VP: No 42, KBTLK  
Premier, ngõ 100 Dịch  
Vọng Hậu, P. Dịch  
Vọng Hậu, Q. Cầu Giấy, TP. Hà Nội



Hotline:  
0903.452.482  
Tel: (8424) 62813674  
Fax: (8424) 62813694  
Email: sales@hanviet.com.vn  
Website: www.hanviet.com.vn

**Rapiscan**  
systems

An OSI Systems Company

ONE COMPANY - TOTAL SECURITY



Rapiscan Systems is  
ISO 9001:2008 Certified

www.rapiscansystems.com